

SLK205-W/L

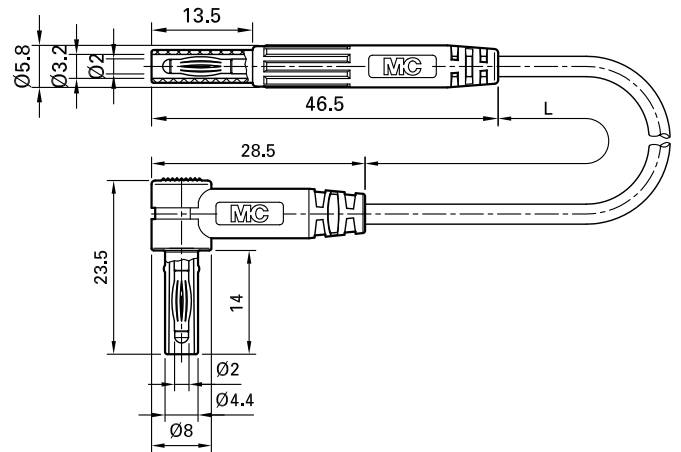

Artikelnummer 65.9577- *

Hochflexibel, eine Seite umspritzter, axialer Ø 2 mm-Lamellenstecker mit starrer Isolierhülse. Andere Seite umspritzter, 90° abgewinkelter Ø 2 mm-Lamellenstecker mit starrer Isolierhülse.

Technische Daten	
Durchmesser Stecksystem	2 mm
Bemessungsdaten	600 V, CAT III, 10 A
Oberfläche Kontaktteil	Au
Grundmaterial Kontaktteil	CuZn
Standardfarbe(n) *	21 22
Optionale Farbe(n)	23 24 25 29
Leitungslängen <input type="text"/>	100 cm
Leitungsisolation	PVC
Leitungsquerschnitt	0,5 mm ²
Messzubehör nach	IEC EN 61010-031

Technische Daten

Zulassungen

CE

SLK205-W/L/SIL

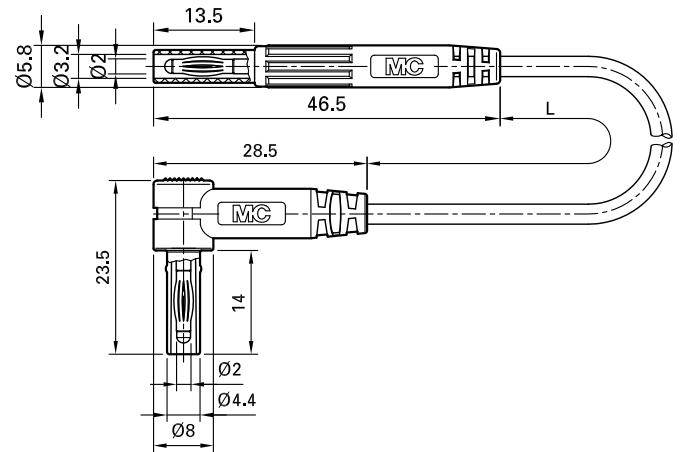

Artikelnummer 65.9578- *

Hochflexibel, eine Seite umspritzter, axialer Ø 2 mm-Lamellenstecker mit starrer Isolierhülse. Andere Seite umspritzter, 90° abgewinkelter Ø 2 mm-Lamellenstecker mit starrer Isolierhülse.

Technische Daten	
Durchmesser Stecksystem	2 mm
Bemessungsdaten	600 V, CAT III, 10 A
Oberfläche Kontaktteil	Au
Grundmaterial Kontaktteil	CuZn
Standardfarbe(n) *	21 22
Optionale Farbe(n)	23 24 25 29
Leitungslängen <input type="text"/>	100 cm
Leitungsisolation	SIL
Leitungsquerschnitt	0,5 mm ²
Messzubehör nach	IEC EN 61010-031

Technische Daten

Zulassungen

CE